

## S Crosserem do Provence

Provence je ideálním místem pro všechny milovníky moře a krásné přírody. Ale hlavně - Provence je známé zejména díky pěstování světoznámých značek vína. Proto se stalo cílem naší cesty.



### Popis trasy

Odjžděli jsme za krásného počasí z autoservisu v Mnichovicích ve čtvrtek ve 14 hodin. Cesta vedla přes Rozvadov a pokračovala směrem na Mannheim, Basel, Besancon, Lyon až do centra francouzského vinařství, do Provence. Přijeli jsme za hustého deště ve 4 hodiny ráno. Museli jsme nouzově přespat v autě ve vinici. Se sklopenými sedadly bylo přenocování pohodlné, skoro luxusní. Celková délka trasy 1350 km.

Navštívili jsme několik menších vinařství v srdci apelace Lirac. Vína jsou vyráběna tradiční technologií a jen jemně zpestřena de-

likátní prací s barikovými sudy. Vrcholem produkce je víno, které nese tajuplný název Miroir - Zrcadlo. Ochutnali jsme také francouzskou klasiku - víno, o kterém zpíval už Michal Tučný v písničce „Když si báječnou ženskou“. Jde o Chateauneuf-du-Pape, které dostalo jméno podle vesnice, kde se vyrábí a před kterou smekají vinaři z celého světa. Zdejší červená vína mají barvu hřejivého červeného ovoce, jsou kořeněná a voní po povidlech.

Ve vinařské obci Chusclan jsme také ochutnali pěkná vína. Červená jsou velmi solidní, spolehlivá až vynikající, s vůní červeného ovoce (třešně, švestky, černý rybíz).

Další naše zastávka byla v malé známé vesnici Gigondas ležící v srdci Provence. I my jsme dali přednost vínům z Gigondas. Chutnalo výtečně a cena byla příjemně přijatelná.

Kvalitní vína, která se u nás prodávají v horních patrech luxusních vinoték a nebo jsou uložena v uzamykatelných vitrínách, koupíte v Provence opravdu za symbolické ceny!!! Musíte však nakupovat u jednotlivých vinařů přímo v kooperativě.

### Řečeno na závěr

C-Crosser je ideální auto na dlouhé cesty, ať už rodinné dovolené nebo výpravu za vínem. V případě potřeby se v něm pohodlně vyspíte, můžete cestovat v sedmi lidech i si naložit úložný prostor až k prasknutí kvalitním vinným mokem, abyste se zásobili až do Vánoc. V našem případě se náklad vína rovnal váze třech přerostlých zápasníků sumo a i přesto byla průměrná spotřeba paliva u C-Crossera s motorem 2.2 HDI potěšitelných 8,6 l.

**Miloš Babiš**  
majitel firmy

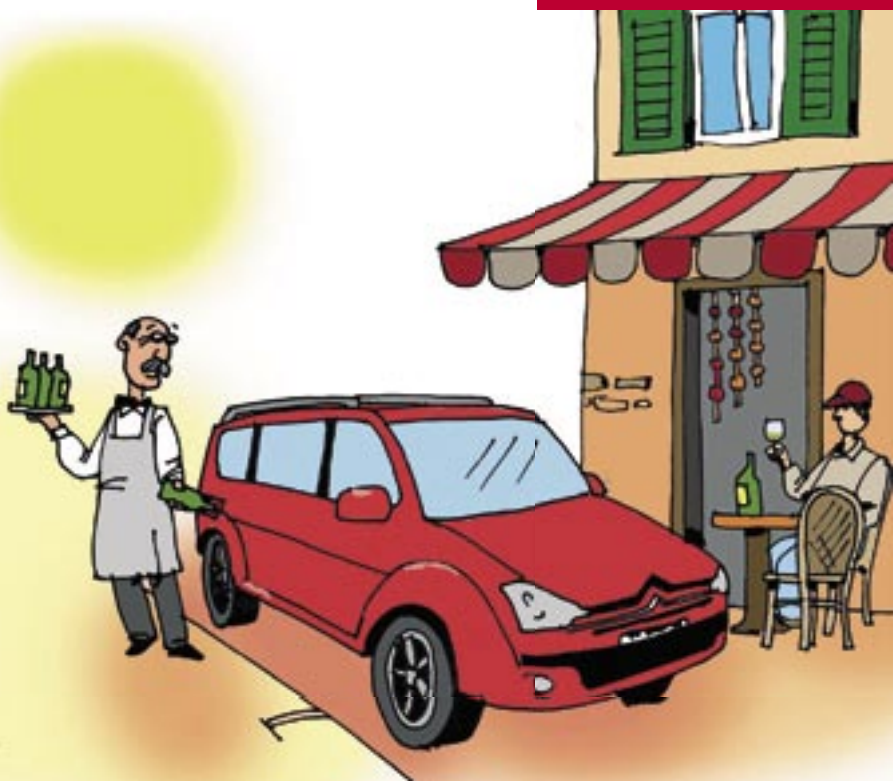

## NOVÝ CITROËN C5

Jak **sedan** tak **break** se vyznačuje elegancí stylu a ušlechtilostí výrazu. Zásadní jsou z tohoto pohledu **dynamické rysy karoserie** a zvláště její zvýrazněná středová boční linie. Ušlechtilé materiály a pečlivé zpracování interiéru rovněž přispívají k pocitu **pohodlí a luxusu**.

Během jízdy Vás čeká velmi příjemný prožitek jízdy, celá posádka se pak těší z **komfortu vysoké úrovně**. Přispívají k tomu i dva typy odpružení nového modelu C5 – Hydractive 3 Plus a klasické Métallique.

**Odpružení Hydractive 3 Plus** nové C5 je určeno k tomu, aby zaujalo klientelu, která pozitivně vnímá poslední novinky značky v oblasti komfortu, pohodlí a technologie. Tento systém přizpůsobuje charakteristiku odpružení požadavkům řidiče i profilu vozovky. Pružnější režim poskytuje optimální komfort, tvrdší odpružení pak slouží k dosažení rychlejší reakce vedení vozu a lepší držení vozu na silnici. Řidič tak může zvolit režim „sport“, pokud si chce vychutnat dynamičtější chování vozu a sportovnější jízdu. Odpružení Hydractive 3 Plus řízené čidly rozmístěnými na nápravách umožňuje automatické udržování světlé výšky bez ohledu na zatížení a počet cestujících.

**Odpružení Métallique** plně využívá výhod špičkových náprav nové C5. Kombinace přední nápravy modifikovaného typu pseudo-McPherson se dvěma rameny, zadní víceprvkovou nápravou s know-how značky Citroën umožnila dosáhnout za všech okolností rovnováhy mezi jízdním komfortem a chováním vozu, která je typická pro velké limuzíny této značky.

V nabídce jsou **3 benzinové a 4 naftové** standardně vybavené filtrem pevných částic.

Podle jednotlivých motorů a úrovně výbavy je k dispozici **velký výběr manuálních i automatických převodovek**.

Nová C5 poskytuje řidiči rovněž řadu prvků, které **usnadňují řízení, zvyšují jeho bezpečnost a přispívají tak k většímu prožitku z jízdy**. Součástí standardní výbavy nové C5 je **tempomat a omezovač rychlosti** a u verzí Hydractive 3 Plus i **elektrická a automatická parkovací brzda**. Pro usnadnění parkování může být tento nový model vybaven i **předním a zadním parkovacím asistentem** se systémem **změření volného místa pro parkování**, který řidiče informuje o tom, zda je zvolený prostor k parkování dostatečný či nikoliv (systém pracuje s rozměry v intervalu 3-8m).

Podle stupně výbavy je k dispozici i **systém varování před neúmyslným přejetím dělicí čáry (AFIL)**, který nepřetržitě kontroluje rizika spojená s **mikrospánkem** za volantem.

Kromě halogenových světlometů, které zabezpečují optimální viditelnost, jsou k dispozici i **samonatáčecí bixenonové světlometry**. A konečně je u nové C5 k dispozici i **systém NaviDrive poslední generace. Ovládání hlavních funkcí systému NaviDrive je velmi jednoduché díky ovladačům umístěným na volantu, jež umožňují i aktivaci hlasem**.

**S rozvorem 2,82m** splňuje sedan C5 požadavky klientely segmentu dynamických vozů vyšší střední třídy na pohodlí a celkový komfort na palubě.

Pro bezpečnost **děti** jsou k dispozici **tři bezpečnostní úchyty Isofix**. Dva jsou umístěny na okrajových zadních sedadlech a jedno je počínaje stupněm výbavy 2 i na předním sedadle spolujezdce. Nový C5 je rovněž standardně vybaven **sekvenčním elektrickým ovládáním oken** s ochranou proti přiskřípnutí a **elektrickou dětskou pojistkou** blokující zadní okna a dveře.

Koncepce nové C5 od samého počátku vývoje stavěla do popředí všestranné uspokojení požadavků a potřeb zákazníka zejména s ohledem na **kvalitu**. Stanoveným cílem byla bezporuchovost, především v oblasti **elektroniky**.



## Chladivá nabídka od Auto Babiš s.r.o.

Chcete strávit příjemnou cestu na dovolenou? Chcete ve svém voze v letní sezoně dýchat čerstvý a voňavý vzduch? Pak neváhejte a nechte si zkontrolovat klimatizaci ve Vašem voze. Vyberte si jeden z nabízených balíčků služeb za výhodnou cenu. Platí do 31. 7. 2008.

### Kontrola a dezinfekce klimatizace

změření teploty vzduchu vystupujícího ze středových větracích otvorů  
vyčistění výparníku a ventilačních cest speciálním čističem  
ověření činnosti elektromagnetické spojky kompresoru  
přečtení paměti autodiagnostiky – jen pro Citroën  
vizuální kontrola chodu ventilátoru na chladiči  
kontrola stavu pylového filtru, event. výměna  
kontrola stavu řemene pohonu kompresoru  
vizuální kontrola stavu potrubí a hadic  
ověření činnosti klapek

**890,-Kč**

nezahrnuje cenu filtru

### Doplnění chladícího média

doplnění oleje pro kompresor klimatizace  
vyčistění a doplnění chladícího média  
kontrola těsnosti systému klimatizace

**1490,-Kč**

### Celková údržba

kontrola a dezinfekce klimatizace  
doplnění chladícího média

**1990,-Kč**

Stránku pro Vás připravil Marek Stejskal, vedoucí servisu.

[www.citroen-babis.cz](http://www.citroen-babis.cz)

[servis@citroen-babis.cz](mailto:servis@citroen-babis.cz)

Servis vozů ■ Tel.: 323 640 542 linka 11 ■ Fax: 323 640 545 ■ Mobil: 731 472 462

## VÝFUKY NA VŠECHNY TYPY VOZŮ

Nadchází doba prázdnin a zasloužené dovolené. Pro nás a naše vozy to znamená zvýšený počet najetých kilometrů, mnohdy i daleko v zahraničí. Aby naše letní cestování bylo bez problémů je nutná kontrola vozu před cestou. Jednou z důležitých částí vozu je i výfukový systém. U novějších vozů může být závada na výfukovém systému i důvodem, že do cíle své cesty nedorazíte. Diagnostika vozu automaticky vyhodnotí závadu na výfukovém systému a motor přejde do nouzového režimu.

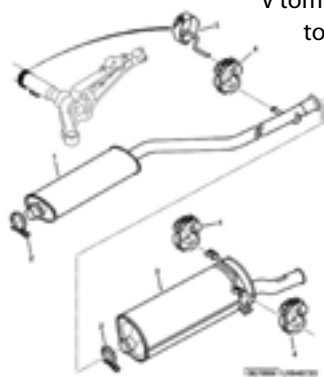

V tomto nouzovém režimu motoru je výkon motoru velmi nízký a je nezbytně nutné zajet do nejbližšího servisu. Při cestě na dovolenou je neplánovaný výdaj za opravu a ztráta času zvláště nepříjemná.

Před odjezdem na dovolenou Vám nabízíme kontrolu vozu, samozřejmě včetně kontroly výfuku. Montujeme výfuky a katalyzátory na všechny typy vozů. Široké spektrum naší nabídky umožňuje zastoupení firem WALKER, BOSAL, ROSI a samozřejmě výfuky originál Citroën. Výměnu výfuku u nás budete mít od 1. 7. 2008 do 30. 9. 2008 o 20 % levnější /sleva je poskytnuta na materiál/.



**Sleva  
20%**



DEFEND LOCK

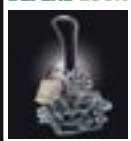

DEFEND MATIC



DEFEND HOOK



DEFEND CARGO

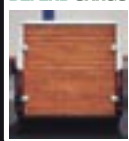

DEFEND LOCATOR



## Stále v bezpečí

V České republice denně zmizí přibližně 66 automobilů a dojde v průměru ke 143 vloupáním. Chraňte svůj vůz proti odcizení a vloupání!

DEFEND nabízí nejširší sortiment zabezpečovacích systémů automobilů na českém trhu. Vybrat si můžete od osvědčených mechanických zámků řazení DEFEND LOCK, přes elektromechanické zabezpečení DEFEND MATIC, elektromechanickou ochranu kapoty DEFEND HOOK nebo elektromechanické zabezpečení nákladového prostoru DEFEND CARGO až po satelitní ochranu vašeho vozu DEFEND LOCATOR.

Všechna zařízení DEFEND jsou vysoce kvalitní, účinná, cenově dostupná a vyznačují se snadným ovládním. Součástí nabídky DEFEND jsou také další služby jako je DEFEND GARANCE, DEFEND GAP, DEFEND AUTOMOBILOVÁ KARTA, DEFEND SERVICE či DEFEND ASSISTANCE. Díky zařízením DEFEND získáte zajímavé slevy na pojistném.

Chcete-li komplexní ochranu vašeho vozu, žádejte zabezpečení DEFEND.

**KOMPLEXNÍ ZABEZPEČENÍ VOZIDEL A NÁKLADOVÝCH PROSTOR**



volejte zdarma: 800 222 900

[www.defend.cz](http://www.defend.cz)

DEFEND PRODUCTS

Zabezpečovací zařízení DEFEND LOCK zohledňuje většina pojišťoven /slevou 5-20% / při uzavírání pojistné smlouvy proti odcizení vozidla.

Firma Auto Babiš s.r.o. je autorizovaným montážním střediskem pro montáže mechanických zámků řazení DEFEND LOCK na všechny typy vozidel.

Stránku pro Vás připravil Beran Jan, vedoucí skladu náhradních dílů.

**[www.citroen-babis.cz](http://www.citroen-babis.cz)**

[dily@citroen-babis.cz](mailto:dily@citroen-babis.cz) ■ Mobilní prodejce: 731 472 486

Prodej náhradních dílů ■ Tel.: 323 640 542 linka 13 ■ Fax: 323 640 545

## Zvýhodněná nabídka skladových vozů

### C3 1.1i Furio

původní cena: 369 900,-Kč



**sleva 127 900,-**

Cena Auto Babiš: **242 000,-Kč**

### C3 1.1i Furio

původní cena: 369 900,-Kč



**sleva 127 900,-**

Cena Auto Babiš: **242 000,-Kč**

### C4 X 1.4i 16V

původní cena: 474 000,-Kč



**sleva 195 000,-**

Cena Auto Babiš: **279 000,-Kč**

### C4 1.6HDi 16V Image

původní cena: 592 500,-Kč



**sleva 207 500,-**

Cena Auto Babiš: **385 000,-Kč**

### C4 1.6i 16V SX Pack

původní cena: 589 000,-Kč



**sleva 208 000,-**

Cena Auto Babiš: **381 000,-Kč**

### C5 TR DYN 2.0HDi

původní cena: 904 900,-Kč



**sleva 150 900,-**

Cena Auto Babiš: **754 000,-Kč**

### Berlingo 1.6HDi Multispace

původní cena: 589 800,-Kč



**sleva 149 800,-**

Cena Auto Babiš: **440 000,-Kč**

### Berlingo Furgon L1 1.6HDi

původní cena: 399 900,-Kč bez DPH



**sleva 124 900,-**

Cena Auto Babiš: **275 000,-Kč bez DPH**

### Jumper L1H1 2.2HDi

původní cena: 590 800,-Kč bez DPH



**sleva 210 800,-**

Cena Auto Babiš: **380 000,-Kč bez DPH**

Nabídka platí za aktuálních podmínek dovozce při využití Citroën Bonus Leasingu a vztahuje se na jednotlivé výše uvedené vozy.



## Značkový Citroën leasing pro Vás

Jako zpříjemnění nákupu nového vozu Vám nabízíme Citroën Bonus Leasing s cenovým zvýhodněním

pro **C1, C2, C3** zvýhodnění

**30 000,-Kč**

pro **C6, C8 a C-Crosser** zvýhodnění

**70 000,-Kč**

pro **C4, Xsara Picasso, C4 Picasso** zvýhodnění

**40 000,-Kč**

pro **Jumper** zvýhodnění

**60 000,-Kč**

pro **Berlingo a C5** zvýhodnění

**50 000,-Kč**

Stránku pro Vás připravil Tomáš Jetýlek, prodejce nových vozů.

[www.citroen-babis.cz](http://www.citroen-babis.cz)

Auto Babiš s.r.o., Ondřejovská 700, 251 64 Mnichovice ■ E-mail: nove@citroen-babis.cz

Prodej nových a ojetých vozů ■ Tel.: 323 641 400 ■ Fax: 323 640 545 ■ Mobil: 731 471 549